



# SVÄNGKRANAR

MOBICHAIN | MECHLINE PRO CRANE | EASYCRANE | MOBIARM | MECHCRANE

# Svängkranar för alla behov

Movomech är en komplett leverantör av produkter och totallösningar inom professionell lyftteknik. Det har vi varit sedan 1986. Våra medarbetare består av människor som karaktäriseras av det typiskt svenska – uppfinningsrikedom, stolthet och en tro på att samarbete är nyckeln till framgång. Detta tankesätt avspeglas i våra produkter.

Movomechs sortiment av ergonomiska svängkranar omfattar en komplett produktserie från väggsvängkranar och pelarsvängkranar i aluminium till kompletta lyftenheter med integrerade lyftdon - balanslyftare, kättingtelfer eller vakuumliftare. Flera av svängkranarna kan erbjudas med mobil fotplatta, för enkel förflyttning mellan olika arbetsstationer.

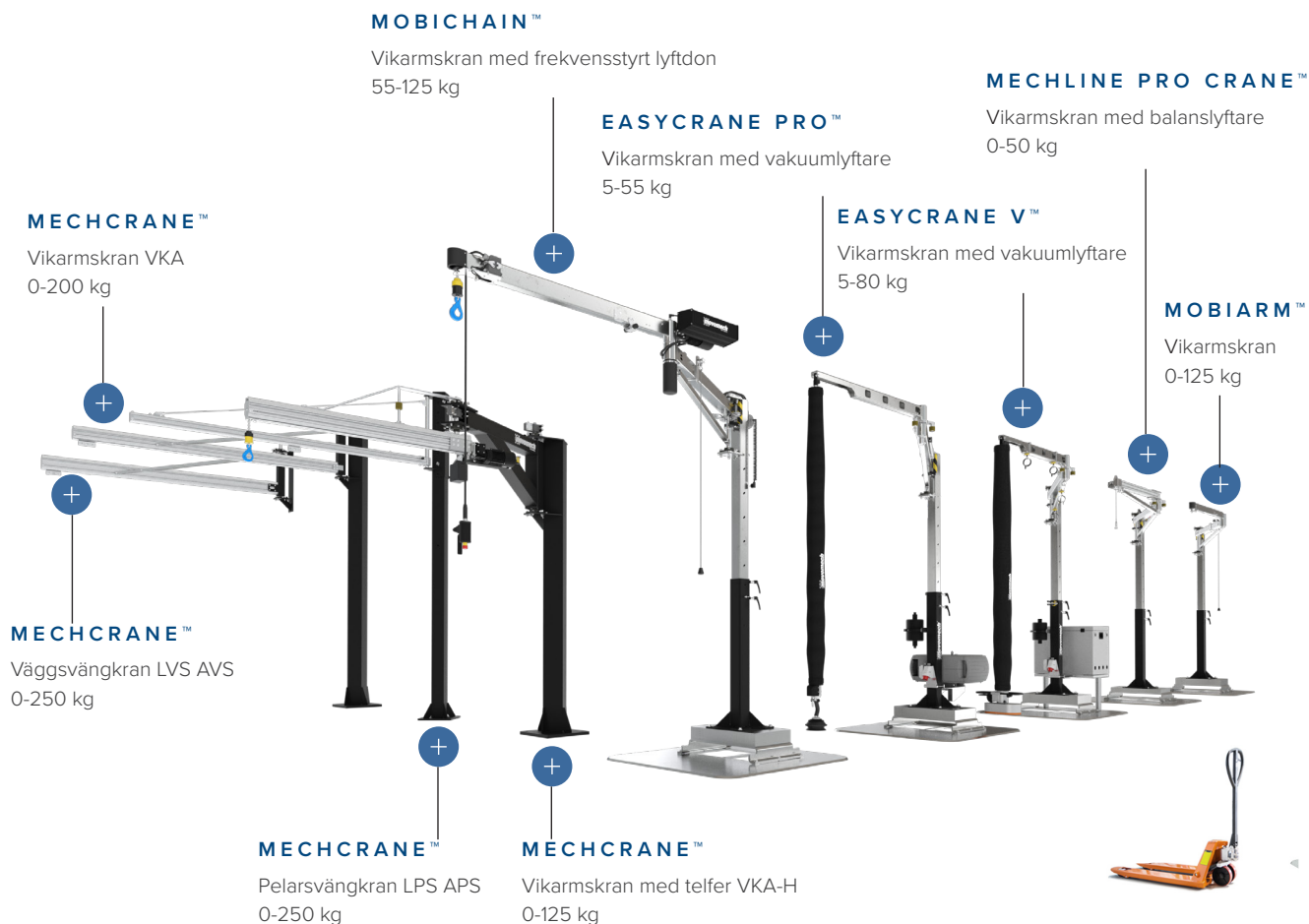

*...GER EKONOMI*

*” På samma sätt som ergonomiproblem innebär ekonomiska förluster kan bra ergonomiska förhållanden räknas om i vinster och besparingar ”*

Annki Falck, ergonomi, Volvo Cars



## Rätt hanteringslösning lyfter din arbetsmiljö!

Movomechs lösningar för ergonomisk materialhantering bidrar till friskare arbetsplatser i tuffa miljöer. Genom att förebygga belastningsbesvär ökar förutsättningarna för att medarbetare trivs och mår bra och för en effektiv produktion.

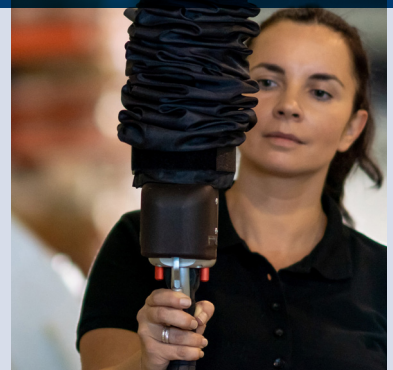

## Ergonomi ger ekonomi

Flera internationella studier visar att investering i ergonomiska lyfthjälpmedel ger mångdubbelt tillbaka genom effektivare produktionsprocess, färre arbetsskador, förbättrad kvalitet och nöjdare personal.

## Mobil lösning med frekvensstyrt lyftdon

### MOBICHAIN™

Mobichain är en unik produkt som kombinerar den mobila vikarmskranens smidighet med snabba, precisa och steglösa lyftrörelser via integrerad Mechchain Pro.

Med ställbar pelarhöjd, mobil eller fast montering, räckvidd på upp till 4 m och en lyftkapacitet på upp till 125 kg är Mobichain en exceptionell produkt för ergonomisk och hållbar hantering.

Mobichain kombinerar funktion och ergonomi i en modern produktdesign anpassad för framtidens krav och behov.



#### TEKNISKA DATA

Max. last	[kg]	55 - 125
Max. svängarm räckvidd	[mm]	2 000 - 4 000
Max. pelar längd	[mm]	1 768 - 3 228
Slag	[mm]	3 300
Spänning	[V]	1 x 230 V, N, PE
Säkring	AT	10



### Ergonomi i fokus

*Lyft- och sänkrörelserna kontrolleras via joystick som kan vara frihängande i kabel alternativt integreras i gripdon.*



Mobichain är den perfekta lösningen om man vill använda vikarmskranen mellan olika arbetsstationer. Genom att välja till en mobil fotplatta gör man detta moment möjligt.

## PRODUKTEGENSKAPER

- Mobil lösning med frekvensstyrt lyftdon för mjuka steglösa lyft- och sänkrörelser
- Hög precision i kombination med hög lyfthastighet
- Kontroll via joystick
- Kompakt, låg bygghöjd och tystgående
- Enkelt flyttbar med manuell palltruck
- Anslut till 230V vägguttag



## Mobil vikarmskran med balanslyftare

# MECHLINE PRO CRANE™

Genom att kombinera smidigheten i den pneumatiska balanslyftaren Mechline Pro™ och mångsidigheten hos en vikarmskran har vi skapat Mechline Pro Crane™ – en flexibel hanteringslösning för många olika branscher.

Mechline Pro Crane™ är en vikarmskran med integrerad balanslyftare som erbjuder en generös räckvidd på upp till 4 meter och en höj- och sänkbar golvpelare.

Välj till en mobil plattform och du kan enkelt flytta Mechline Pro Crane™ mellan olika arbetsstationer – med endast en manuell palltruck!

Vanliga hanteringsobjekt är lättare detaljer inom monterings- och tillverkningsindustrin. Mechline Pro Crane™ är även en smidig lösning för materialhantering vid transport- och rullband.



### TEKNISKA DATA

Max. last	[kg]	50
Slaglängd	[mm]	800 - 3200
Räckvidd	[mm]	2000 - 4000
Pelarthöjd	[mm]	1768 - 3228
Arbetstryck	[bar]	5

### Mechline Pro Crane™ har många fördelaktiga egenskaper:

- Intuitiva lyft av laster upp till 50 kg
- Luftmatning till lyftverktyg integrerad i lyftarmen
- Elförzinkat och underhållsfritt utförande
- Slitstark lyftvajer för upp till 300 000 arbetscykler
- En justerbar säkerhetsfunktion "anti-jump" låser lyft rörelsen vid okontrollerade lyft, t.ex. om lasten tappas
- Flera olika pneumatikkonfigurationer: 2-vikt, 3-vikt, direktstyrd med snabbhandtag
- Justerbar sänkhastighet (tillval)
- Avlastningssignal till lyftverktyget, kan användas för att undvika att lasten släpps i fel läge (tillval)
- Lyftkraftsbegränsning vid direktstyrning (tillval)

**Mechline Pro Crane™ ger dig en lasthantering som är extremt smidig och intuitiv.**

Objekt kan hanteras helt utbalanserat vilket innebär att när operatören släpper objektet stannar det kvar i samma höjd.

Ett alternativ är direktstyrning via ett manöverhandtag. Lasten kan då i stället höjas och sänkas med hjälp av knappreglage, antingen i ett frihängande handtag eller integrerat i ett lyftverktyg.

Ofta uppnås en optimal hanteringslösning genom integrering av snabbhandtaget i ett skräddarsytt pneumatiskt lyftverktyg.



## Mobil vikarmskran med vakuumliftare

# EASYCRANE™

Easycrane™ är en intuitiv och lätthanterad lyftanordning för snabba och smidiga lyft. Easycrane™ består av en smidig vikarmskran med en vakuumliftare integrerad i svängarmen.

Med hjälp av en rad olika sugfötter klarar den av att lyfta laster med olika storlek, form och vikt.

Med en generös räckvidd och en höj- och sänkbar golvpelare, är Easycrane™ anpassningsbar till de flesta arbetsplatser. Välj till en mobil fotplatta och du kan flytta Easycrane™ med en enkel manuell palltruck mellan olika arbetsstationer.



### TEKNISKA DATA

Max. last kran	[kg]	125
Max. last vakuumliftare	[kg]	5-80 <sup>1</sup>
Räckvidd	[mm]	2000 - 4000
Pelarehöjd	[mm]	1768 - 3228

<sup>1</sup> Beror av kombination material + sugkopp



Med Easycrane™ kan du lyfta många olika typer av objekt.

Vanliga hanteringsobjekt är kartonger, säckar, skivor, tunnor, lådor med mera.





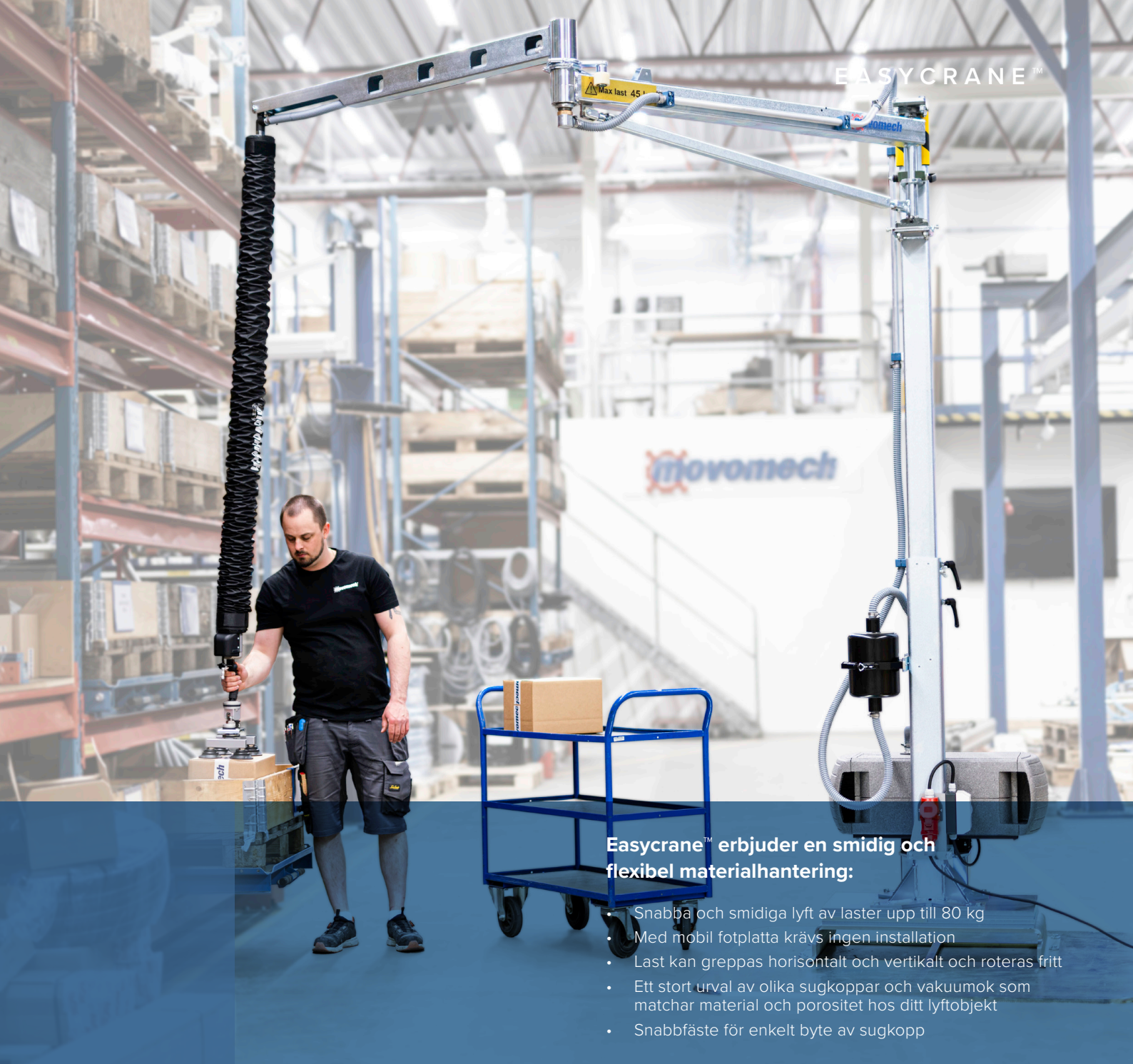

### Easycrane™ erbjuder en smidig och flexibel materialhantering:

- Snabba och smidiga lyft av laster upp till 80 kg
- Med mobil fotplatta krävs ingen installation
- Last kan greppas horisontalt och vertikalt och roteras fritt
- Ett stort urval av olika sugkoppar och vakuummok som matchar material och porositet hos ditt lyftobjekt
- Snabbfäste för enkelt byte av sugkopp

### Flera tillbehör och sugkoppar

Easycrane™ har ett stort urval av olika sugkoppar och sugkopsok.

Med ett snabbfäste kan verktyg bytas snabbt och enkelt mellan olika arbetscykler.

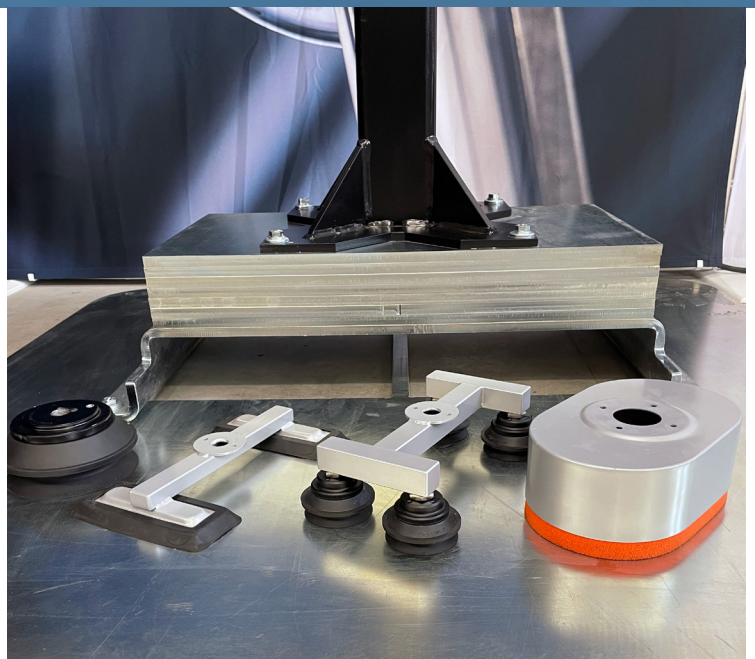

## Flexibel mobil vikarmskran

# MOBIARM™

MobiArm™ är en ergonomisk vikarmskran som kan anpassas efter varje enskild arbetsplats, med upp till 4 meters räckvidd och en höj- och sänkbar golvpelare.

Den flexibla designen hos MobiArm™ kombineras med lyftanordning efter eget val.

Välj till en mobil fotplatta och du kan enkelt flytta MobiArm™ mellan olika arbetsstationer – och det räcker med endast en manuell palltruck!

MobiArm™ är utrustad med en ledad svängarm med längder mellan 2 och 4 meter. Armen är kullagrad och har extremt låg friktion, vilket gör den smidig och lättanvänd. Den justerbara pelaren kan enkelt justeras till önskad höjd, vilket är en fördel vid arbetsstationer där utrustningen behöver kunna anpassas efter hanteringen.



TEKNISKA DATA		50	65	80	90	125
Max. last	[kg]	50	65	80	90	125
Max. räckvidd	[mm]	4000	3500	3000	2500	2000



### MobiArm™ erbjuder praktisk och flexibel materialhantering:

- Flexibel och anpassningsbar vikarmskran
- Mobil hanteringslösning – ingen installation krävs!
- Kan användas med valfri mekanisk, pneumatisk eller elektrisk lyftanordning
- Standardkonfigurationer för integrerad luft- eller elmatning
- Extremt lättroterad och når ett stort arbetsområde – upp till 4 meters armlängd
- Elförzinkat och underhållsfritt utförande



## Välj lyftenhet efter hantering

Kombinera MobiArm™ med den frekvensstyrda kättingtelfern Mechchain Pro II™ för en lyfthantering med hög precision och optimal lyftkänsla.

Alternativt kan MobiArm™ utrustas med en 2-hastighetstelfer för enklare typer av lyfthantering, som till exempel vid materialstaplning.



## Flera utföranden

MobiArm™ finns i en rad olika utföranden och kan installeras på flera olika sätt.



Väggmonterad



Golvmonterad



På en mobil basplatta



Med fast pelare



Med justerbar pelare

## Väggsvingkran

# MECHCRANE™ LVS AVS

Mechcrane™ väggsvängkranar LVS / AVS är det naturliga valet vid ergonomisk materialhantering där tillgänglig golvyta är begränsad och arbetet sker kontinuerligt vid samma arbetsstation, till exempel vid monteringsarbete eller vid lyft till och från bearbetningsmaskiner.

Movomechs väggsvängkranar är uppbyggda av lätta och starka aluminiumprofiler från traverssystemssortimentet Mechrail™. Fördelarna med aluminiumprofiler och högkvalitetslager i svängarmarna är många: låg egenvikt och låg friktion ger en smidig hantering och en god operatörsergonomi.

Samtidigt kan kranarmarna utrustas med en rad olika tillbehörskomponenter som kabelvagnar, fästelement för specialtillbehör, med mera.



I kranarmen sitter en hållfast och extremt lätttrullad löpvagn i aluminium, utrustad med hjullager i hög kvalitet för en ergonomisk lyfthantering som är både tyst och smidig.

TEKNISKA DATA		LVS	LVS	LVS	LVS	LVS	AVS1	AVS1	AVS2	AVS2
Max. last	[kg]	30	40	50	63	110	125	150	200	250
Max. räckvidd	[mm]	6000	5500	5000	4500	4000	5000	4000	5000	4000
Max. rotation	[°]	240	240	240	240	240	240	240	240	240
Antal stag	[st]	1-2	1-2	1-2	1-2	1-2	1	2	1	2



### Mechcrane™ väggsvängkranar ger dig många fördelar:

- Aluminiumprofil i kranarmen ger lågt rörelsemotstånd
- Enkel att montera på vägg eller ståpelare
- Väggfäste i elförzinkat och underhållsfritt utförande
- Tyst och lätttrullad löpvagn ingår
- Stort urval standardtillbehör: pneumatikslang, matningskabel, kabelvagnar, kopplingslådor, hydrauldämpare, m m



## En del av arbetsstationen

Väggsvängkranar är ofta det naturliga valet då arbete sker kontinuerligt vid samma arbetsstation, till exempel vid monteringsarbete eller vid lyft till och från bearbetningsmaskiner.

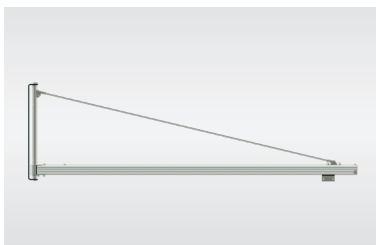

LVS  $L \leq 3$  m

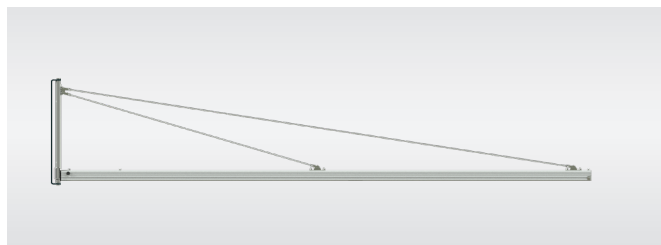

LVS  $3 \text{ m} < L \leq 6$  m

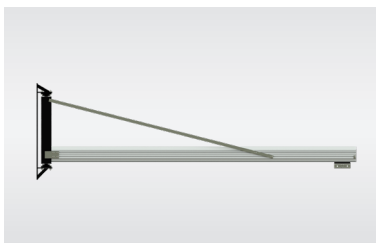

AVS1 / AVS2  $L \leq 4$  m

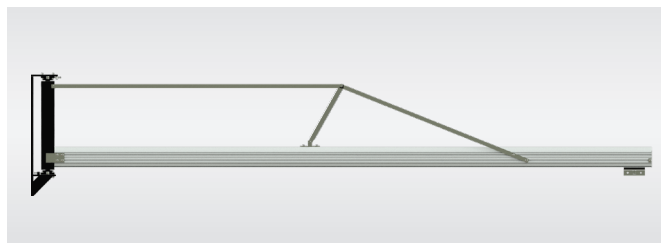

AVS1 / AVS2  $4 \text{ m} < L \leq 5$  m

## Pelarsvängkran

# MECHCRANE™ LPS APS

Mechcrane™ pelarsvängkranar LPS / APS ger möjlighet till att installera ergonomisk lyftutrustning vid de flesta typer av arbetsstationer.

Movomechs pelarsvängkranar har stabila pelare i lackerad stål och kranarmar i starka och lätta aluminiumprofiler från traverssystemet Mechrail™. I kranarmen sitter en hållfast och extremt lätttrullad löpvagn för enkel montering av valfritt lyftdon.

Pelarsvängkranarna kan utrustas med en rad olika tillbehörskomponenter som kabelvagnar, fästelement för specialtillbehör, med mera.

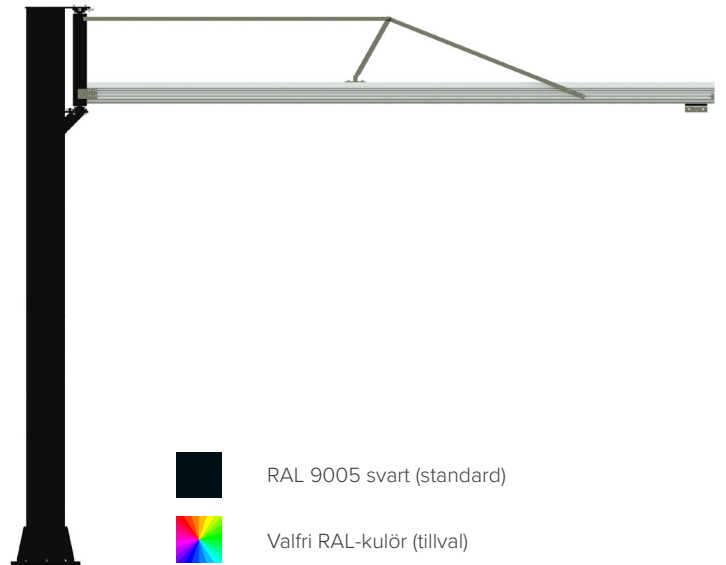

TEKNISKA DATA		LPS	LPS	LPS	LPS	LPS	APS1	APS1	APS2	APS2
Max. last	[kg]	30	40	50	63	110	125	150	200	250
Max. räckvidd	[mm]	6000	5500	5000	4500	4000	5000	4000	5000	4000
Max. rotation	[°]	240	240	240	240	240	270	270	270	270
Antal stag	[st]	1-2	1-2	1-2	1-2	1-2	1	2	1	2
Max. pelarlängd	[mm]	4500	4500	4500	4500	4500	4500	4500	4500	4500
Intervall pelarlängd	[mm]	125	125	125	125	125	250	250	250	250
Fotplatta □ lxb	[mm]	400	400	400	400	400	500	500	600	600



### Mechcrane™ pelarsvängkranar underlättar din materialhantering:

- Aluminiumprofil i kranarmen ger lågt rörelsemotstånd
- Stålpelare i pulverlackerat stål i standardutförande eller valfri RAL-kulör (APS)
- Stålpelare i varmförzinkat stål (LPS)
- Tyst och hjullagrad löpvagn i hållfast aluminium ingår
- Förberedd för enkel montering av valfritt lyftdon
- Stort urval standardtillbehör: pneumatikslang, matningskabel, kabelvagnar, kopplingslådor, hydrauldämpare, m m



## Välj bland många tillbehör

Tillsammans med valfritt lyftdon kan kranarmarna utrustas med en rad olika tillbehörskomponenter som kabelvagnar, pneumatikslang, kopplingslådor, med mera.

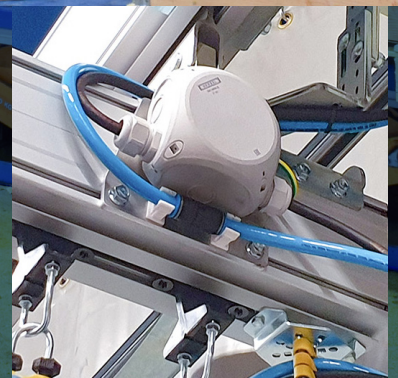

LPS  $L \leq 3$  m

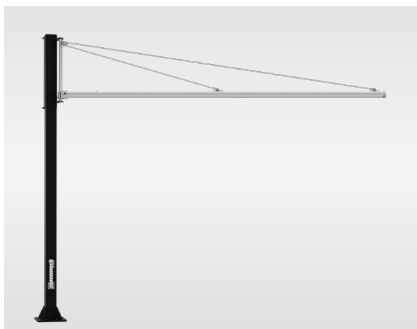

LPS  $3 \text{ m} < L \leq 6$  m



APS  $L \leq 4$  m

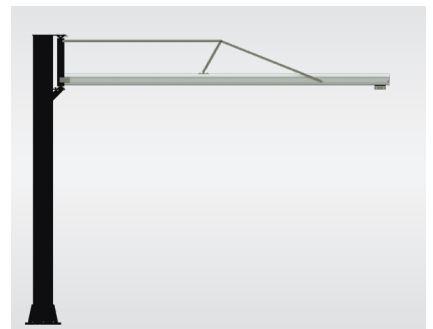

APS  $4 \text{ m} < L \leq 5$  m

## Vikarmskran

# MECHCRANE™ VKA

Mechcrane™ vikarmskran VKA ger dig maximal räckvidd i ditt arbetsområde med minimalt rörelsemotstånd. De två ledade kranarmarna roteras via rullager av högsta kvalitet för en lätt och ergonomisk materialhantering.

Den yttre armen är i lätt och stark aluminium och är utrustad med en lättrollad löpvagn med hjullager i premiumkvalitet. Allt för en materialhantering som är smidig, ergonomisk och tyst.

Den inre armen och pelaren är pulverlackade i en stilren naturvit standardfärg i eller valfri RAL-kulör.

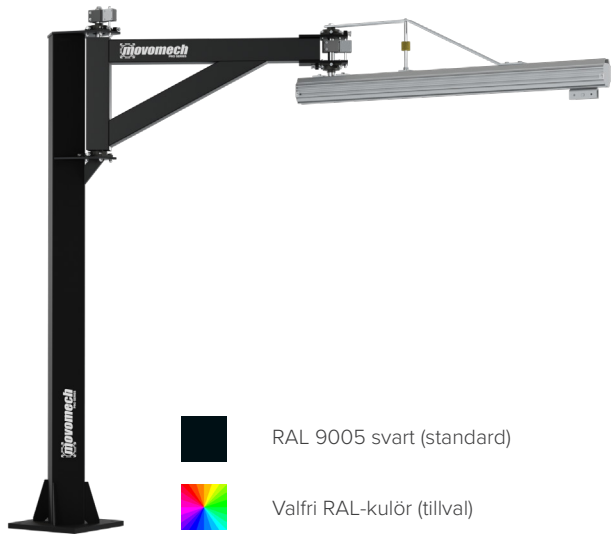

TEKNISKA DATA		VKA125	VKA200
Max. last	[kg]	125	200
Max. total räckvidd	[mm]	4000	4000
Max. inre rotation	[°]	330	330
Max. yttre rotation	[°]	270	270
Max. pelarlängd	[mm]	4000	4000
Intervall pelarlängd	[mm]	250	250
Fotplatta □ lxb	[mm]	500	600



### Mechcrane™ vikarmskran förbättrar produktionsergonomin:

- Universalkran för all slags lyfthantering
- Maximal räckvidd med minimalt motstånd
- Optimal ergonomi även nära pelaren
- Tyst och hjullagrad löpvagn i hållfast aluminium ingår
- Förberedd för enkel montering av valfritt lyftdon
- Stålpelare i pulverlackerat stål i standardutförande eller valfri RAL-kulör



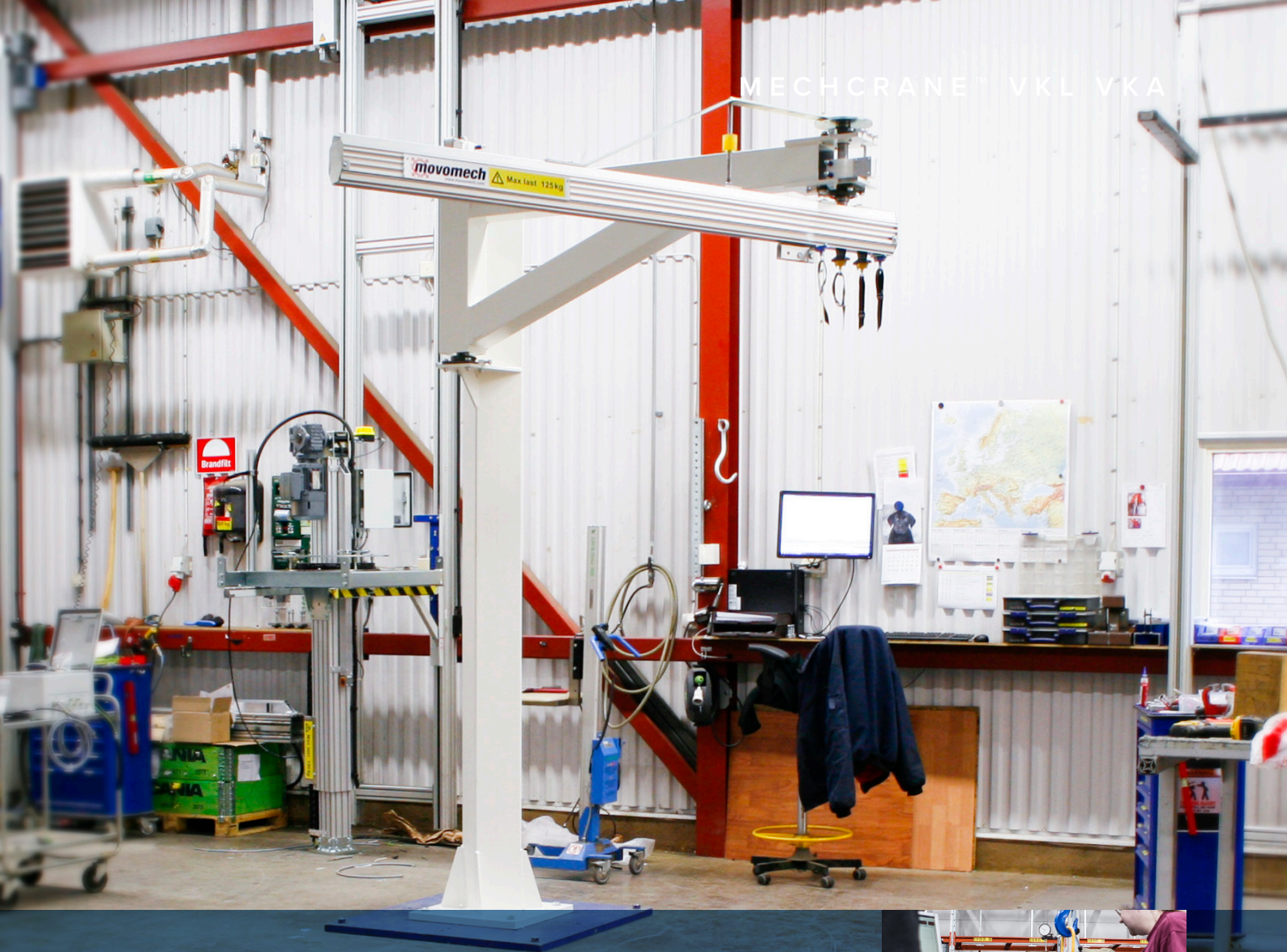

## Smidig hantering nära pelaren

En svängkran i vikarmsutförande upplevs lika lätt att manövrera oavsett var i arbetsområdet användaren befinner sig, även vid arbetsmoment som utförs nära kranpelaren.

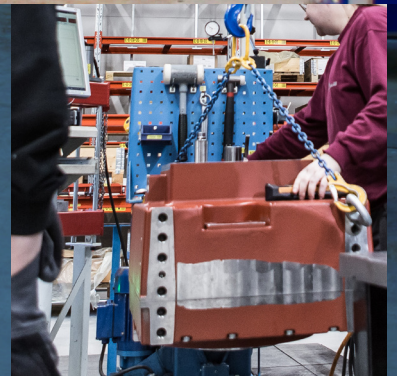

VKA 125

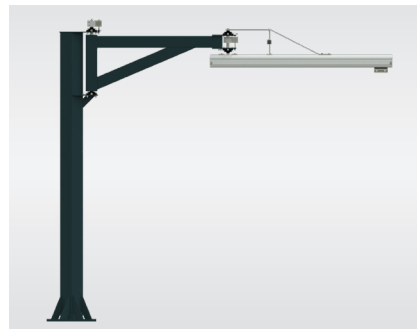

VKA 200

## Vikarmskran med kättingtelfer

# MECHCRANE™ VKA-H

Vikarmskranen Mechcrane™ VKA-H kombinerar det bästa av två världar: en lättmanövrerad ergonomisk vikarmskran med en frekvensstyrd Mechchain Pro II™ kättingtelfer helt integrerad i den yttre kranarmen.

Den integrerade telfern erbjuder en mjuk och steglöst accelererande lyftrörelse som styrs med joystick, kombinerad med en imponerande lyfthastighet. Manöverdonet är i stöttålig aluminium och kan integreras på ett påmonterat lyftverktyg.

Telferns elskåp och motor är monterade på bakre änden av kranarmen för minimalt rörelsemotstånd under hanteringen.



RAL 9005 svart (standard)



Valfri RAL-kulör (tillval)

### TEKNISKA DATA

### VKA125

Max. last	[kg]	125
Max. total räckvidd	[mm]	4000
Max. inre rotation	[°]	330
Max. yttre rotation	[°]	270
Max. pelarlängd	[mm]	4000
Intervall pelarlängd	[mm]	250
Fotplatta □ lxb	[mm]	500
Lyfthastighet	[m/min]	0-12

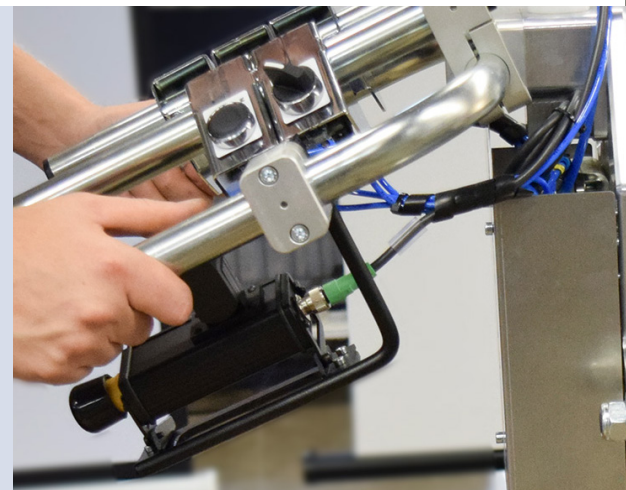

### Mechcrane™ vikarmskran med integrerad telfer ger dig många fördelar:

- Lättmanövrerad i hela arbetsområdet
- Integrerad frekvensstyrd kättingtelfer
- Imponerande lyfthastighet på upp till 16 m/min
- Manöverdon i stöttålig aluminium - frihängande eller integrerat i utrustningens lyftverktyg
- För ergonomisk lyfthantering med hög precision
- Stålpelare i pulverlackerat stål i standardutförande eller valfri RAL-kulör



## Luftmatning enkel att integrera

Pneumatikkomponenter kan enkelt integreras i svängarmen för luftmatning till pneumatiska lyftverktyg.



VKA-H125

## Det perfekta tillbehöret

# MECHCHAIN PRO II™

Mechchain Pro II™ är ett extremt lättmanövrerat lyftdon för professionell lyfthantering och som funnits i vårt sortiment sedan 1995, vartefter den fortlöpande utvecklats och förfinats.

Dess främsta styrka är kombinationen av god kontroll och hög precision. Samtidigt har lyftaren en imponerande lyfthastighet på upp till 16 m/min. Frekvensstyrning ger en steglös lyfthastighet som kontrolleras via en joystick.

### Låg installationshöjd ger hög tillgänglighet

Detta lyftdon är lämpat för applikationer där en kontrollerad och precis rörelse önskas. Integration med skensystemets löpvagn ger en mycket låg bygghöjd och möjliggör installation även i trånga utrymmen.



## Optimal för monteringsprocesser

Mechchain Pro II™ finns i flera lastklasser upp till 225 kg, och dess typiska tillämpningsområden är:

- Lyft med specialverktyg för monteringsarbete
- Montering med hög lyftprecision
- Allmänna lyft med stropp eller krok
- Pallplockning
- Plockning från rullbana

## Integrerad PLC och radiostyrning som tillval

Mechchain Pro II är förberedd för att förenkla kundanpassade funktioner

### TEKNISK DATA

	[kg]	63	80	125	160	225
Max. last	[kg]	63	80	125	160	225
Slaglängd	[m]	5	5	5	5	3,5
Motoreffekt	[kW]	0,37	0,37	0,37	0,37	0,37
Lyfthastighet	[m/min]	0 - 16	0 - 15	0 - 12	0 - 10	0 - 7

## Encoder för stopplägen

Mechchain Pro™ kan utrustas med encoder. Detta gör det möjligt att ställa in ett nedre stoppläge, samt ytterligare två start-/stopplägen längs slaglängden.

# Det ergonomiska lyftet

På ett enkelt och smidigt sätt kan man manövrera ett säckhanteringsverktyg tillsammans med Mechchain Pro.

**Easy sack** är det optimala verktyget om man är i behov att lyfta, skära och tömma säckar på sitt innehåll.

De steglösa lyft- och sänkrörelserna i kombination med hög precision och enkel positionering säkerställer att säckarna alltid är kvar i önskad position vid tömning.

## SÄCKHANTERING - EASY SACK



## SKIVHANTERING - EASYPANEL

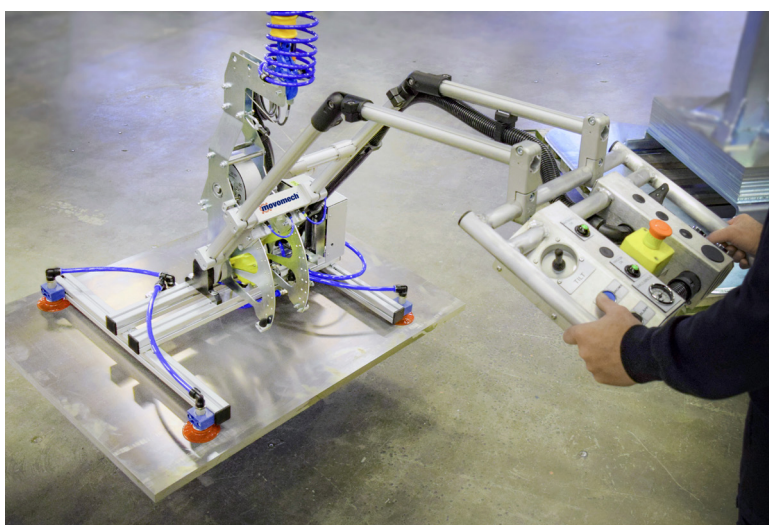

Movomechs modulära skivlyftverktyg **Easypanel** underlättar lyft av plåtar, kartonger och skivmaterial i många olika branscher och industrier.

Konceptet har ett generöst antal tillval och konfigurationsmöjligheter för att varje lyftverktyg ska kunna anpassas perfekt för varje unik arbetsstation.

I låst läge är manöverhantaget balanserat i höjddled och hålls i rätt ergonomisk nivå för operatören under hela arbetsprocessen.

## WORLD-CLASS LIFTING SOLUTIONS

Produkter och system från Movomech används inom många branscher i många länder. Här är ett urval av kunder som valt Movomech-företagen som partner för att effektivisera sina produktionsprocesser.



### AUTOMOTIVE

Audi | Autoliv | BMW | DAF | DaimlerChrysler | Faurecia | Ford | General Motors | Jaguar | Johnson Controls | Lear Corporation | MAN | Mercedes Benz | Nissan | Renault | Opel | Peugeot | Porsche Scania | Tower Automotive | Volkswagen | Volvo AB | Volvo Personvagnar

### LINE BUILDERS

ABB | Comau | Dürr | KUKA | Lear Corporation | Magna | ThyssenKrupp | TMS | VDL Steelweld

### ÖVRIG INDUSTRI

ABB | Airbus | Alfa Laval | Anva Industries | Arla | Arvin Meritor | Atlas Copco Tools | Astra Zeneca | Ballingslöv | Cardo | Carglass | Carlsberg Sverige | Daloc | Danfoss | Dooria | DynaMate | Dynapac | Electrolux | European Furniture Group | Finja | Geberit | GPI Systems | Husqvarna | IFÖ | Jeldwen | Kilsgaard | Kinnarps | Orresta dörr | Outokumpu | Pilkington | Randek BauTech | Saab AB | Schenk | SKF | Statoil | Swedese | Tarkett | TESA | TMHMS | Westinghouse



MOVOMECH AB  
E-mail: [sales@movomech.com](mailto:sales@movomech.com)  
Web: [www.movomech.se](http://www.movomech.se)